

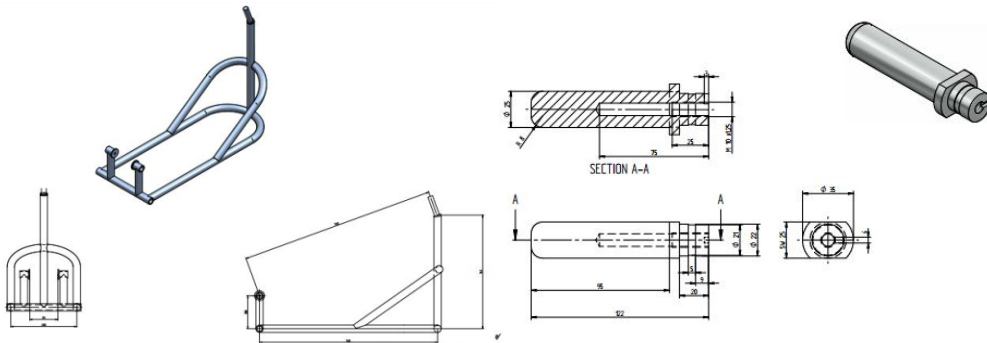

Werkzaamheden aan de Suzuki

Nu het seizoen er helemaal op zit, is het weer tijd om te beginnen aan de voorbereidingen voor het nieuwe seizoen. Erik is druk bezig met het zoeken naar de beste leveranciers voor het komende seizoen. Voor sommige items kunnen we terecht bij onze huidige leveranciers/sponsors, dus hopen we dat ze het zien zitten om mee te gaan in ons nieuwe avontuur. Voor andere zaken zullen we echt op zoek moeten naar nieuwe bedrijven die ons de spullen kunnen leveren. Het mooiste zou zijn als we materiaal gesponsord zouden krijgen, maar we zijn ook al heel erg blij met korting, alle kleine beetjes helpen.

Peter Verschoor en Erik hebben de machine inmiddels samen onder handen genomen en een wensen lijstje gemaakt voor de komende maanden. Een van de dingen waar aan gewerkt gaat worden is het remschakelsetje, de standaard set die nu op de machine zit zal worden aangepast. Niet meteen nodig voor het racen, maar wel handig om te hebben is een tankstandaard, Peter gaat deze zelf maken, zodat we tijdens het sleutelen niet zitten te rommelen met losse bakjes en dergelijke.



De tekeningen zijn door Peter gemaakt, zodra de onderdelen uit productie komen, kunnen we verder met de volgende stap. Erik heeft nog wel wat "nice to haves" afhankelijk van het budget zullen we die zo goed mogelijk gaan realiseren.

Erik opnieuw in Damen Leathers

Half oktober zijn we bij Damen Leathers in Breda geweest om de nieuwe racekleding voor 2014 te passen. In verband met de overstap naar de grote circuits willen we graag beschikken over een reservepak ivm met een groter risico op doorslijten bij en flinke schuiver. Het doel was twee confectiepakken voor het komende seizoen.

Tijdens het passen werd alsnel duidelijk dat we niet uit de voeten kunnen met een regulier confectiepak. De combinatie van lengte en postuur waren niet in de standaardkleding voor handen. De beenstukken moesten worden verlengd, terwijl er in het buikdeel juist moets worden ingenomen.

Zoals gewoonlijk was de service bij Damen Leathers weer perfect, Thomas van Dartel nam uitgebreid de tijd om alles goed in te meten en heeft daarna een passende offerte uitgebracht. Medio december zullen we de bestelling afronden zodat we het pak ruim op tijd in huis hebben.

Voor het eerst in 4 jaar, zal Erik wat extra kleur in zijn pak hebben, tot nu toe heeft hij altijd in zwart wit gereden, maar het komende seizoen is blauw als kleur toegevoegd. Ook de machine zal in blauw, zwart en wit worden uitgevoerd, zodat het weer een mooi geheel gaat worden.



CLUBLEDEN

Club van 100

Fred Boogaard, Rotterdam
Ite Wiersema, Ezinge
Bert Hommersom
Prnk & van der Wal
Makelaars, Hoorn
Lambrecht Bak, Edam
Astrid & Ben Günther

Club van 50

Pizza Center Maestro, Oosthuizen
Opa & Oma Arzoni, Warder
Henk & Jopie Ottenhof, Edam

Club van 20

Sanne Günther, Volendam
Vincent Bekkema, Sleen
Peter & Anny Flens, Wormerveer
Perry & Ingrid Theunissen, Cuijk
Harrie & Anneke Lansens, Edam
Ulrie Günther, Edam
Nicky Kalb, Edam
Familie Vos, Assen



Pocketbike training

Zondag 10 november heeft Erik voor het eerst sinds maart weer getraind met een pocketbike op de indoor kartbaan in Grootebroek. Erik was eigenlijk mee als begeleider van Nick Lodewijks, maar kreeg de mogelijkheid om een aantal sessies op zijn machine te rijden. Erik had al snel de smaak weer te pakken en reed uiteindelijk een snelste tijd van 26,50.

Dit is slechts 3/10 van een seconde langzamer dan zijn pr op deze baan met zijn eigen ZPF pocketbike. Erik reed voor het eerst met een pocketbike pak in plaats van zijn normale raceleathers. Hierdoor kon hij al snel goede tijden neerzetten op een voor hem vreemde machine met minder pk's dan zijn eigen bike.